

EOS 60

pasquali

Sprache



pasquali

EOS 60

BAUREIHE EOS 60

Die Baureihe Eos 60, die mit einem 49-PS-Motor ausgestattet ist, besteht aus kompakten, multifunktionalen isodiametrischen Traktoren (vier gleichgroße Räder) mit einer großen Auswahl an Optionen, um den Traktor entsprechend den spezifischen Anforderungen zu konfigurieren.

Erhältlich in 2 Versionen:

AR – Fahrgestell mit zentraler Knicklenkung, geringer Spurweite und kleinen Wenderadien.

RS – Fahrgestell mit Frontlenkung, Stabilität und Griffigkeit für vielseitigen Einsatz.

DER EOS 60 IST DER EINZIGE TRAKTOR SEINER PREISKLASSE, DER EINEN UMKEHRBAREN FAHRERSITZ IN DEN VERSIONEN AR UND RS ANBIETET.

Neues Design
der Motorhaube
mit LED-Arbeitscheinwerfern
(opt.).

Kohler-Motor
mit 49 PS und 190 Nm
Drehmoment.



REICHHALTIGES ANGEBOT AN OPTIONEN

Freier Hydrauliköl-Rücklauf, Regelhydraulik, hydraulische Geräteentlastung HDR, vorderer Anfahrerschutz, Teleskop-Lenkrad, hintere Arbeitsleuchte, Self Cleaning System™.

Kraftstofftank

mit 54 Liter (25 % mehr Kapazität).

Neues Cluster-Instrumenten-Farbdisplay und Diagnosemenü.



Umkehrbarer Fahrersitz (opt.)

für maximale Vielseitigkeit, Komfort
und Präzision bei der Arbeit.



EOS 60 AR

Technisches Datenblatt

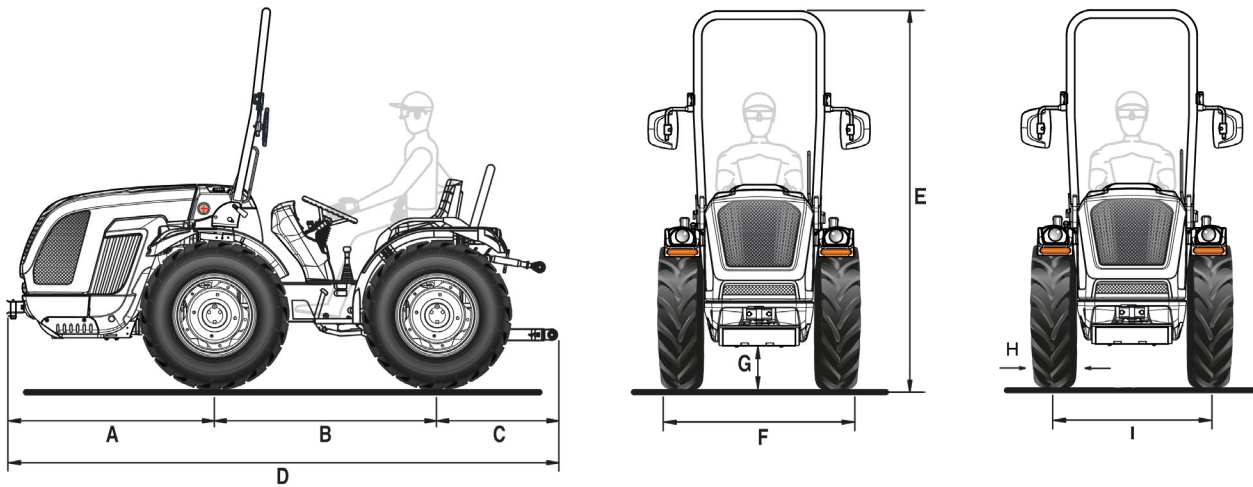

A	B	C	D	E min/max	F min/max	G min/max
1248	1340	779	3367	2185 / 2260	1006 / 1438	220 / 290

* Abmessungen in mm

	8.25-16	210/95 R16 (7.50-16)	250/80-18	280/70 R18	280/70 R18 Galaxy Garden
	mit verstellbarer felge	mit verstellbarer felge	mit verstellbarer felge	mit verstellbarer felge	mit verstellbarer felge
H	212	214	240	282	282
I	794 / 1100	794 / 1100	865 / 1107	869 / 1119	869 / 1119
F	1006 / 1312	1008 / 1314	1105 / 1347	1151 / 1401	1151 / 1401

	320/65 R18	260/70 R20	31x15.50-15 XTC	31x15.50-15 STG	33x15.50-15 XTC
	mit verstellbarer felge	mit verstellbarer felge	mit fester felge	mit fester felge	mit fester felge
H	319	258	368	394	391
I	931 / 1119	846 / 1120	1003	1003	1003
F	1250 / 1438	1104 / 1378	1371	1397	1394

* Abmessungen in mm - min / max
H = Reifenbreite - I = Spurweite - F = Aussenbreite des Traktors

TECHNISCHE EIGENSCHAFTEN	EOS 60 AR
MOTOR	Kohler KDI 1903TCR
Anzahl Zylinder	3
Hubraum (cc)	1861
Ansaugung	Turbo / Intercooler
EINSPRITZSYSTEM	"Common Rail" Direkteinspritzung - 2000 bar
Abgasemission	Stage V
Leistung (kW/PS)	36 / 49
Nenndrehzahl (U/Min)	2600
Antriebsdrehmoment (Nm/U/Min)	190 / 1500
Kühlung	mit Flüssigkeit
Tankinhalt (l)	54
RAHMEN	Schwingender Integralrahmen ($\pm 15^\circ$) OS-Frame mit Zentralgelenk
ANTRIEB	Permanenter Allradantrieb
GETRIEBE	Synchronisiertes 24-Gang-Getriebe: 12 VW + 12 RW mit synchronisiertem Wendegetriebe
Min/Max Fahrgeschwindigkeit (km/h)	0,7 / 35
Getriebekupplung	Mehrfachscheiben im Ölbad
DIFFERENTIAL	Vordere und Hintere gleichzeitige Sperre und elektrohydraulischer Steuerung
ACHSEN	Vordere und Hintere mit Planetengetrieben
HECKZAPFWELLE	Unabhängig vom Getriebe und synchronisiert mit dem Antriebsstrang. Negative hydraulische Sicherheitsbremse für Stopp der Zapfwelle
PTO-Kupplung	Mehrscheiben im Ölbad elektrohydraulisch gesteuert
PTO-Drehzahl (U/min)	540
HYDRAULISCHE ANLAGE	Zweikreisssystem mit unabhängigen Pumpen
Durchflussmenge der Hydraulikpumpe zu Hubwerk und Steuerventilen (l/min)	23
Durchflussmenge der Hydraulikpumpe für Servolenkung und elektrohydraulische Steuerung (l/min)	17,5
Maximaler Hydraulikdruck (bar)	180
HECKSTEUERVENTILE	Mechanisch gesteuert
Standard	Bei Standardhubwerk: 1 DW (insgesamt 2 Hydraulikanschlüsse); Bei Regelhydraulik: 1 DW und 1 DW mit Schwimmstellung (insgesamt 4 Hydraulikanschlüsse)
Als Option , zusätzlich zu den standardmäßigen Steuerventilen	Bei Standardhubwerk: 2 DW und 1DW mit Schwimmstellung (insgesamt 6 Hydraulikanschlüsse) oder 2 DW und 1 DW mit 4 Positionen (Doppelwirkung mit Rasterung auf Druck und freiem Rücklauf und Schwimmstellung. Insgesamt 7 Hydraulikanschlüsse). Bei Regelhydraulik: 1 DW mit Schwimmstellung und 1 DW mit 4 Positionen (Doppelwirkung mit Rasterung auf Druck und freiem Rücklauf und Schwimmstellung. Insgesamt 5 Hydraulikanschlüsse)
Freie Rücklauf	Standardmäßig zusammen mit DW-Steuergerät mit Rasterrung oder optional mit anderen Steuergeräten. System ist immer für einen Freien Rücklauf vorbereitet.
HINTERE HEBEVORRICHTUNG	Mit zwei externen Hubzylinder. Standard: Heben und Senken - Optional: mit Lage- und Kraftregelung
3-Punkt	Standard: Normale Kupplungen Kat. 1. - Als Option: L-förmige Unterlenker Kat. 1, längenverstellbare Arme und breitenverstellbare Haken
Oberlenker	Mit manueller Einstellung
Hubkraft an den Kupplungen (kp)	1200
FAHRERPOSITION	Monodirektional oder drehbare Fahrerposition, mit doppelt angeordneten Pedalen
Lenkrad	Standard: fest - Optional: höhenverstellbar
Sitz	Mit Sicherheitsgurt und Mann-an-Bord-Sensor. Standard: Komfortsitz mit einstellbarer Federung zur Anpassung an das Gewicht des Bedieners. Als Option: niedriger Sitz 'Kab'
BETRIEBSBREMSEN	Mehrfachscheiben im Ölbad mit mechanischer Betätigung, die auf die Hinterräder wirken
Feststellbremse	Wirkung auf die Betriebsbremsen
LENKUNG	Mit hydrostatischer Lenkung, die auf das Zentralgelenk wirkt. Durchflussumkehr für Servolenkung bei reversibler Ausführung
SICHERHEIT	Typengenehmigter Überrollbügel mit Gasfeder zum einfachen Absenken und Anheben
ARMATURENBRETT	Mit TFT-Farbdisplay zur Anzeige von: Betriebsstunden, Motordrehzahl, Fahrgeschwindigkeit, Zapfwelldrehzahl, Verschmutzungsgrad des Partikelfilters, momentaner Kraftstoffverbrauch, Batteriespannung und aktuelle Uhrzeit. Analoge Instrumentierung komplett mit Motordrehzahlanzeige, Motorkühlmitteltemperatur und Kraftstoffstand. Warnleuchten und Hupe
ELEKTRISCHE ANLAGE	Batterie 80 Ah / 12 V - Lichtmaschine 95 A
Serienmäßige Ausstattung	Fahrzeugsteuergerät (VCU), Straßenbeleuchtung und Blinkersystem, einpolige Steckdose am Armaturenbrett, 7-polige und 3-polige Steckdosen hinten
REIFEN	8.25-16 * 210/95R16 (7.50-16) * 250/80-18 * 280/70R18 * 280/70R18 Galaxy Garden * 320/65R18 * 260/70R20 * 31x15.50-15 XTC und STG * 33x15.50-15 XTC
ANHÄNGEKUPPLUNG (Standard)	Heck CUNA Kat. B, in der Höhe verstellbar / Front starr, für leichte Anwendungen
Als Option	Heck CEE höhenverstellbar
GEWICHT BETRIEBSBEREIT mit Schutzrahmen (kg)	1700
ZUSÄTZLICHE OPTIONEN	Regelhydraulik, Frontschutz, Drehleuchten-Satz, LED-Arbeitscheinwerfer vorne, verstellbarer Arbeitsscheinwerfer hinten, Self Cleaning System™, Frontballast kg 110 (nich mit Fronschutz) und Radballast je kg 45

EOS 60 RS

Technisches Datenblatt

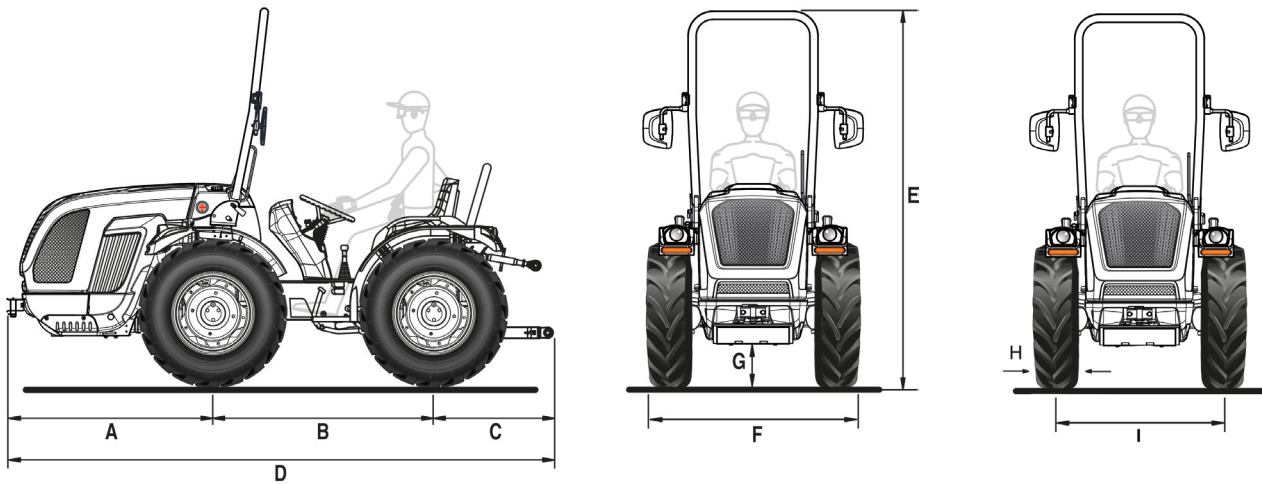

A	B	C	D	E min/max	F min/max	G min/max
1248	1340	779	3367	2185 / 2260	1207 / 1643	220 / 290

* Abmessungen in mm

	8.25-16	210/95 R16 (7.50-16)	250/80-18	280/70 R18	280/70 R18 Galaxy Garden
	mit verstellbarer felge	mit verstellbarer felge	mit verstellbarer felge	mit verstellbarer felge	mit verstellbarer felge
H	212	214	240	282	282
I	999 / 1305	999 / 1305	996 / 1312	984 / 1324	984 / 1324
F	1211 / 1517	1207 / 1513	1236 / 1552	1266 / 1606	1266 / 1606

	320/65 R18	260/70R20	31x15.50-15 XTC	31x15.50-15 STG	33x15.50-15 XTC
	mit verstellbarer felge	mit verstellbarer felge	mit fester felge	mit fester felge	mit fester felge
H	319	258	368	394	391
I	1074 / 1324	987 / 1325	1100 / 1208	1100 / 1208	1100 / 1208
F	1393 / 1643	1245 / 1583	1468 / 1576	1494 / 1602	1491 / 1599

* Abmessungen in mm - min / max
H = Reifenbreite - I = Spurweite - F = Aussenbreite des Traktors

TECHNISCHE EIGENSCHAFTEN	EOS 60 RS
MOTOR	Kohler KDI 1903TCR
Anzahl Zylinder	3
Hubraum (cc)	1861
Ansaugung	Turbo / Intercooler
EINSPRITZSYSTEM	"Common Rail" Direkteinspritzung - 2000 bar
Abgasemission	Stage V
Leistung (kW/PS)	36 / 49
Nenndrehzahl (U/Min)	2600
Antriebsdrehmoment (Nm/U/Min)	190 / 1500
Kühlung	mit Flüssigkeit
Tankinhalt (l)	54
RAHMEN	Schwingender Vollrahmen (±15°) OS-FRAME mit Frontlenkung
ANTRIEB	Permanenter Allradantrieb
GETRIEBE	Synchronisiertes 24-Gang-Getriebe: 12 VW + 12 RW mit synchronisiertem Wendegetriebe
Min/Max Fahrgeschwindigkeit (km/h)	0,7 / 35
Getriebekupplung	Mehrfachscheiben im Ölbad
DIFFERENTIAL	Vordere und Hintere gleichzeitige Sperre und elektrohydraulischer Steuerung
ACHSEN	Vordere und Hintere mit Planetengetrieben
HECKZAPFWELLE	Unabhängig vom Getriebe und synchronisiert mit dem Antriebsstrang. Negative hydraulische Sicherheitsbremse für Stopp der Zapfwelle
PTO-Kupplung	Mehrscheiben im Ölbad elektrohydraulisch gesteuert
PTO-Drehzahl (U/min)	540
HYDRAULISCHE ANLAGE	Zweikreisystem mit unabhängigen Pumpen
Durchflussmenge der Hydraulikpumpe zu Hubwerk und Steuerventilen (l/min)	23
Durchflussmenge der Hydraulikpumpe für Servolenkung und elektrohydraulische Steuerung (l/min)	17,5
Maximaler Hydraulikdruck (bar)	180
HECKSTEUERVENTILE	Mechanisch gesteuert
Standard	Mit Hubzylinder: 1 DW (insgesamt 2 Hydraulikanschlüsse) Mit Hebewerk bei kontrollierter Kraft:: 1 DW und 1 schwimmendes DW (insgesamt 4 Hydraulikanschlüsse)
Als Option , zusätzlich zu den standardmäßigen Steuerventilen	Bei Standardhubwerk: 2 DW und 1DW mit Schwimmstellung (insgesamt 6 Hydraulikanschlüsse) oder 2 DW und 1 DW mit 4 Positionen (Doppelwirkung mit Rasterung auf Druck und freiem Rücklauf und Schwimmstellung. Insgesamt 7 Hydraulikanschlüsse). Bei Regelhydraulik: 1 DW mit Schwimmstellung und 1 DW mit 4 Positionen (Doppelwirkung mit Rasterung auf Druck und freiem Rücklauf und Schwimmstellung. Insgesamt 5 Hydraulikanschlüsse)
Freie Rücklauf	Standardmäßig zusammen mit DW-Steuerggerät mit Rasterrung oder optional mit anderen Steuerggeräten. System ist immer für einen Freien Rücklauf vorbereitet.
HINTERE HEBEVORRICHTUNG	Mit zwei externen Hubzylinder. Standard: Heben und Senken - Optional: mit Lage- und Kraftregelung
3-Punkt	Standard: Normale Kupplungen Kat. 1. - Als Option: Schnellschlüsse KAT 1 (Arme nicht in der Länge verstellbar) oder L-förmige Unterlenker Kat. 1, längenverstellbare Arme und breitenverstellbare Haken
Oberlenker	Mit manueller Einstellung
Hubkraft an den Kupplungen (kp)	1200
FAHRERPOSITION	Monodirektional oder drehbare Fahrerposition, mit doppelt angeordneten Pedalen
Lenkrad	Standard: fest - Optional: höhenverstellbar
Sitz	Mit Sicherheitsgurt und Mann-an-Bord-Sensor. Standard: Komfortsitz mit einstellbarer Federung zur Anpassung an das Gewicht des Bedieners. Als Option: niedriger Sitz 'Kab'
BETRIEBSBREMSEN	Mehrfachscheiben im Ölbad mit mechanischer Betätigung, die auf die Hinterräder wirken. Lenkbremssystem
Feststellbremse	Wirkung auf die Betriebsbremsen
LENKUNG	Mit Lenkservostat,auf die Vorderräder wirkend. Durchflussumkehr für Servolenkung bei reversibler Ausführung
SICHERHEIT	Typengenehmigter Überrollbügel mit Gasfeder zum einfachen Absenken und Anheben
ARMATURENBRETT	Mit TFT-Farbdisplay zur Anzeige von: Betriebsstunden, Motordrehzahl, Fahrgeschwindigkeit, Zapfwelldrehzahl, Verschmutzungsgrad des Partikelfilters, momentaner Kraftstoffverbrauch, Batteriespannung und aktuelle Uhrzeit. Analoge Instrumentierung komplett mit Motordrehzahlanzeige, Motorkühlmitteltemperatur und Kraftstoffstand. Warnleuchten und Hupe
ELEKTRISCHE ANLAGE	Batterie 80 Ah / 12 V - Lichtmaschine 95 A
Serienmäßige Ausstattung	Fahrzeugsteuergerät (VCU), Straßenbeleuchtung und Blinkersystem, einpolige Steckdose am Armaturenbrett, 7-polige und 3-polige Steckdosen hinten
REIFEN	8.25-16 * 210/95R16 (7.50-16) * 250/80-18 * 280/70R18 * 280/70R18 Galaxy Garden * 320/65R18 * 260/70R20 * 31x15.50-15 XTC und STG * 33x15.50-15 XTC
ANHÄNGEKUPPLUNG (Standard)	Heck CUNA Kat. B, in der Höhe verstellbar / Front starr, für leichte Anwendungen
Als Option	Heck CEE höhenverstellbar
GEWICHT BETRIEBSSBEREIT mit Schutzrahmen (kg)	1700
ZUSÄTZLICHE OPTIONEN	HDR-Geräteentladung, Regelhydraulik (nicht kompatibel mit HDR), Frontschutz, Rundumleuchten-Kit, LED-Arbeitsscheinwerfer vorne, verstellbarer Arbeitsscheinwerfer hinten, Self Cleaning System™, Frontballast kg 110 (nicht mit Frontschutz) und Radballast kg 45 pro Stück

DIENTE



ERSATZTEILDIENT

Eine komplette, vom Hersteller garantierte Reihe von Original-Ersatzteilen.



KUNDENDIENT

Ein Spezialistenteam steht zur Verfügung um einen leistungsfähigen und entscheidenden Dienst zu gewährleisten.



SCHMIERÖLEN

Verwenden Sie stets originale Schmierstoffe von PowerLube.



FINANZIERUNG

Maßgeschneiderte Finanzierungslösungen, um die Kreditwünsche zu erfüllen.

Die Daten in diesem Katalog sind Richtwerte, die beschriebenen Modelle können vom Hersteller ohne Vorankündigung geändert werden.
MZ 03/22 90109000



M A D E I N I T A L Y